

Selbstansaugende Impellerpumpen für hygienische Anwendungen

Lösung für das Umfüllen von Lebensmitteln, chemischen und pharmazeutischen Produkten, auch mit höheren Viskositäten Förderleistung bis 50.000 l/h



Impellerpumpen für hygienische Anwendungen ist speziell für das Umfüllen von Flüssigkeiten im Hygienebereich. Das Pumpengehäuse besteht vollständig aus Edelstahl AISI 316L, der Impeller besteht aus hygienischem Nitril. Es ist zertifiziert nach FDA standards of the General Testing and Research L.G.A.I. Technological Center. Die hygienischen Pumpen der Baureihe R sind leicht zu reinigen, ohne Werkzeug innerhalb weniger Sekunden vollständig zerlegt. Die Pumpen sind so konstruiert, dass eine komplette Inspektion aller Bauteile, welche mit dem Medium in Kontakt kommen, möglich ist. Totraumfrei, so dass ein Wachstum von Keimen oder Bakterien wirksam verhindert werden kann.

- Vollständige Demontage in Sekunden
- Umpumpen von viskosen Produkte bis zu 22.000 cP
- Leicht zu transportieren
- Konstanter Durchfluss
- Selbstansaugend und Volumetrisch und umkehrbar
- Umfüllen empfindlicher Produkte, ohne sie zu beschädigen
- Ansaugleistung bis zu 3 m.
- Ausgangsdruck bis zu 3 bar



Impeller

Die flexiblen Laufräder sind frei von scharfkantigen Elementen, diese ermöglichen der Pumpe, trotz hoher Drehzahlen das Medium sehr schonend zu fördern (auch bei niedrigem Druck und Unterdruck). Die große Auswahl an verschiedenen Materialien der flexiblen Impeller, ermöglicht es verschiedene Flüssigkeiten bei unterschiedlichen Temperaturen zu fördern.

Beispielmedien

Milch, Joghurt, Glukose, Wein, Senf, Honig, Marmelade, Säfte, Öle, Pflanzenöle, Sole, destilliertes Wasser, Shampoo, usw.

Anwendungsbereiche

Molkerei, Obst-Betriebe, Konditorei, Verpackung, Pharmazie, Kosmetik, Chemie, Weinherstellung, Brennereien, Dermopharmazie, Olivenpresse.



Elektropumpe R-10 230/400V



Elektropumpe R-10 230V



Inverter (optional)



auf Handwagen (optional)

Förderleistung

Saugleistung bei 1500 U/min: **max. 3 m** | bei 1000 und 750 U/min: **max. 2 m** | Bei Öl mit einer Viskosität von 600cp Saughöhe: **max. 1 m**
ca. 25% Leistungsverlust bei der Förderung mit Öl (30°C / 600cp)

Liter pro Stunde Durchfluss in Wasser bei 20 °C. Mit zunehmender Viskosität reduziert sich die Förderleistung

Typ	min-1	kW	Spannung	Förderleistung							
				Höhe	0m	5m	10m	15m	20m	25m	30m
R-10 M4	1500	1,5	230V	Liter / Std.	10.000	10.000	9.000	8.000	5.000	4.000	*
R-10 T4	1500	1,1	230/400V		10.000	10.000	9.000	8.000	5.000	4.000	*
R-10 T6	1000	0,75	230/400 V		7.500	6.000	5.000	2.800	*	*	*
R-10 T8	750	0,55	230/400 V		4.500	4.000	3.200	2.500	1.000	*	*

Abmessungen

230 - 230 / 400

Impeller

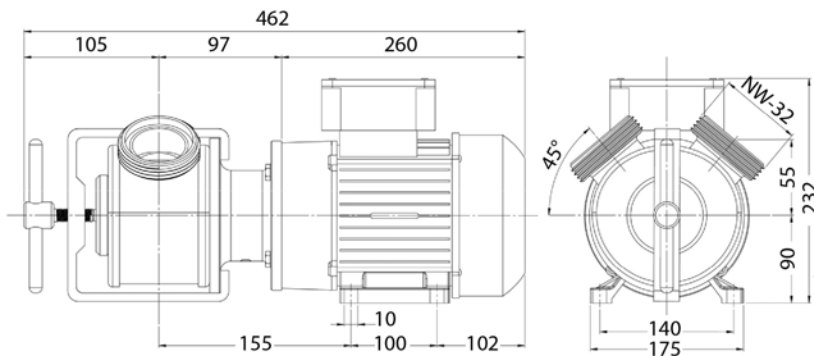

*Abmessungen variieren je nach Motorausführung

Gewicht: (R-10 T4 / R-10 T6) ca. 17 kg (R-10 T8) ca. 19 kg

TEMPERATUR

Hygiene	5 - 70 °C
allgemeine Anwendungen	
Hygiene HT	5 - 130 °C
für Hygieneanwendungen	
BL (Hygiene)	5 - 100 °C
weiß, für Hygieneanwendungen	
Nitril	5 - 80 °C
Öl und Ölerzeugnisse	
Hypalon	5 - 110 °C
hohe chemische Beständigkeit	
EPDM	5 - 80 °C
für aggressive Medien	

Pumpengehäuse: Edelstahl AISI316L

Anschluss: DIN NW-32 / 1½"